

SONIDO / ALTAVOCES / SONORA 8 OHM

ALTAVOZ DE SONORIZACIÓN

**DESCRIPCIÓN:**

Altavoz de sonorización de baja impedancia

BENEFICIOS

Apoyados en nuestra dilatada experiencia en el sector del sonido, FONESTAR ha creado SONORA.

SONORA es una serie de altavoces especialmente diseñados para aplicaciones de megafonía, musicales y sonido ambiental.

Su excelente acabado y diseño elegante, permiten una integración perfecta en cualquier espacio.

Están completamente preparados para su uso en exteriores ya que tienen rejilla de aluminio y protección contra el agua (IP-66) y ambientes marinos.

Además, SONORA proporciona una gran calidad sonora con un sonido definido y sin distorsión.

Incluyen todos los accesorios necesarios para una instalación sencilla y rápida: soporte de fijación orientable con tratamiento para intemperie, tornillos de acero inoxidable y cable de seguridad de acero.

APLICACIONES

Para aplicaciones de megafonía, musicales y de sonido ambiental en locales públicos como restaurantes, cafeterías, supermercados, centros comerciales, etc.



DATOS TÉCNICOS

30 W RMS

Altavoces

1 woofer polipropileno 4"

1 tweeter 1"

Respuesta 120-20.000 Hz

Sensibilidad 84 dB a 1 W/1 m

Protección IP-66

CARACTERÍSTICAS TÉCNICAS:

CARACTERÍSTICAS	Altavoz de sonorización de baja impedancia. Preparado para uso en exteriores, con protección IP-66.
POTENCIA	30 W RMS
ALTAVOCES	1 woofer polipropileno 4" 1 tweeter 1"
RESPUESTA	120-20.000 Hz
IMPEDANCIA	8 Ohm
SENSIBILIDAD	84 dB a 1 W/1 m
PROTECCIONES	IP-66 según EN 60529 IEC 60068-2-11 Ensayos ambientales (Niebla salina)
MATERIAL	Rejilla de aluminio Soporte con tratamiento para intemperie Tornillos de acero inoxidable
CONECTORES	Euroblock
RANGO DE TEMPERATURA	-10°C a 60°C
COLOR	Blanco (RAL 9003)
MEDIDAS	125 x 202 x 125 mm fondo
PESO	1'4 kg
ACCESORIOS	Soporte de fijación orientable ± 60° en todas direcciones Cable de seguridad de acero



8

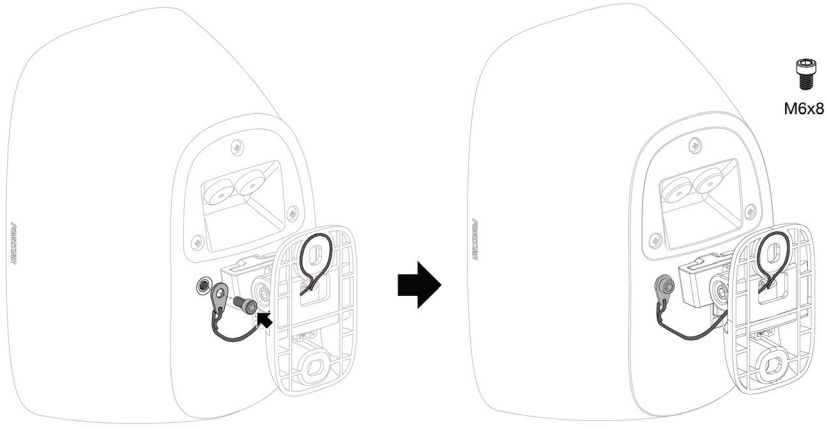

LOUDSPEAKER
 ALTAVOZ DE SONORIZACIÓN
 HAUT-PARLEUR DE SONORISATION
 COLUNA DE SONORIZAÇÃO



QUICK START GUIDE/GUÍA RÁPIDA/
 GUIDE DE DÉMARRAGE RAPIDE/GUIA RÁPIDO

9

REMOVE/EXTRAER/EXTRAIRE/EXTRAIR

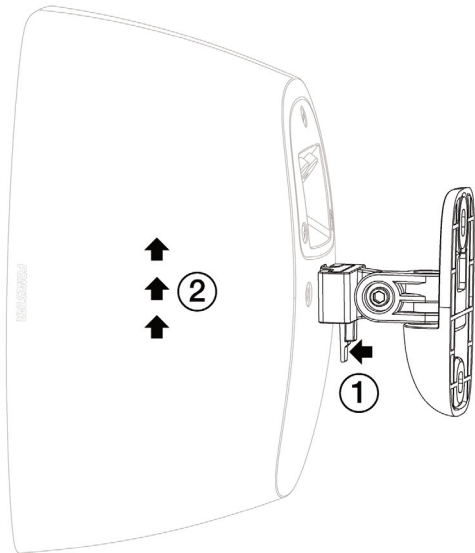

FONESTAR

DESCRIPTION/DESCRIPCIÓN/DESCRIPTION/DESCRIÇÃO

EN

- SONORA is a series of loudspeakers specially designed for PA and ambient sound applications.
- The excellent finish and elegant design ensure a perfect integration in any space.
- They are fully prepared for outdoor use as they have an aluminium grille and are waterproof (IP-66).
- In addition, SONORA provides excellent sound quality with a clear, distortion-free sound.
- All the necessary accessories for a simple and quick installation are included: adjustable mounting bracket with weather treatment, stainless steel screws and steel safety cable.

ES

- SONORA es una serie de altavoces especialmente diseñados para aplicaciones de megafonía y sonido ambiental.
- Su excelente acabado y diseño elegante, permiten una integración perfecta en cualquier espacio.
- Están completamente preparados para su uso en exteriores ya que tienen rejilla de aluminio y protección contra el agua (IP-66).
- Además, SONORA proporciona una gran calidad sonora con un sonido definido y sin distorsión que los hace ideales para aplicaciones musicales y sonido ambiental.
- Incluyen todos los accesorios necesarios para una instalación sencilla y rápida: soporte de fijación orientable con tratamiento para intemperie, tornillos de acero inoxidable y cable de seguridad de acero.

FR

- SONORA est une série de haut-parleurs spécialement conçus pour les applications de sonorisation et de sonorisation d'ambiance.
- Son excellente finition et son design élégant lui permettent de s'intégrer parfaitement dans n'importe quel espace.
- Ils sont entièrement préparés pour une utilisation en extérieur car ils disposent d'une grille en aluminium et d'une protection contre l'eau (IP-66).
- De plus, SONORA offre une grande qualité sonore avec un son défini et non déformé qui les rend idéales pour les applications de musique et de sonorisation d'ambiance.
- Ils comprennent tous les accessoires nécessaires pour une installation facile et rapide : support de fixation réglable avec traitement contre les intempéries, vis en acier inoxydable et câble de sécurité en acier.

PT

- SONORA é uma série de colunas especialmente desenhadas para aplicações de megafonia e som ambiente.
- O excelente acabamento e design elegante permitem uma integração perfeita em qualquer espaço.
- Estão completamente preparadas para uso no exterior, pois têm uma grelha de alumínio e proteção contra a água (IP-66).
- Adicionalmente, a SONORA proporciona uma grande qualidade sonora com um som definido e sem distorção que as torna ideais para aplicações musicais e som ambiente.
- Incluem todos os acessórios necessários para uma instalação simples e rápida: suporte de fixação orientável com tratamento para intempérie, parafusos de aço inoxidável e cabo de segurança de aço.

IMPORTANT

For proper functioning and performance, use appropriate power, impedance and frequency limits. Before connecting to other equipment, take into account the necessary conditions for a LOW IMPEDANCE installation. Further information can be found at: fonestar.com/downloads/install_fonestar_en.pdf

IMPORTANTE

Para un correcto funcionamiento y aprovechamiento de las prestaciones del equipo utilice la potencia, impedancia y límites de frecuencia adecuados. Antes de proceder a la conexión con otros equipos tenga en cuenta las condiciones necesarias en una instalación de BAJA IMPEDANCIA. Puede encontrar más información en: fonestar.com/downloads/install_fonestar_es.pdf

IMPORTANT

Pour le fonctionnement correct et l'utilisation et exploitation des prestations de l'appareil, utilisez la puissance, l'impédance et limites de fréquences adéquats. Avant de procéder à la connexion avec d'autres appareils, prenez en compte les conditions nécessaires pour une installation de BASSE IMPÉDANCE. Vous pouvez trouver plus d'informations sur la: fonestar.com/downloads/install_fonestar_fr.pdf

IMPORTANTE

Para o correto funcionamento e aproveitamento das funcionalidades do equipamento, utilize a potência, impedância e limites de frequência adequados. Antes de fazer a ligação com outros equipamentos, tenha em atenção as condições necessárias para uma instalação de BAIXA IMPEDÂNCIA. Poderá encontrar mais informação em: fonestar.com/downloads/install_fonestar_pt.pdf

CONNECTION EXAMPLE/EJEMPLO DE CONEXIÓN/ EXEMPLE DE CONNEXION/EXEMPLO DE LIGAÇÃO

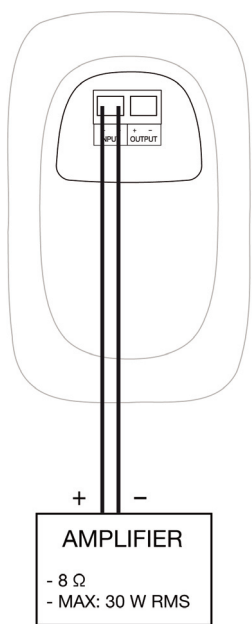

INSTALLATION/INSTALACIÓN/INSTALLATION/INSTALAÇÃO

1

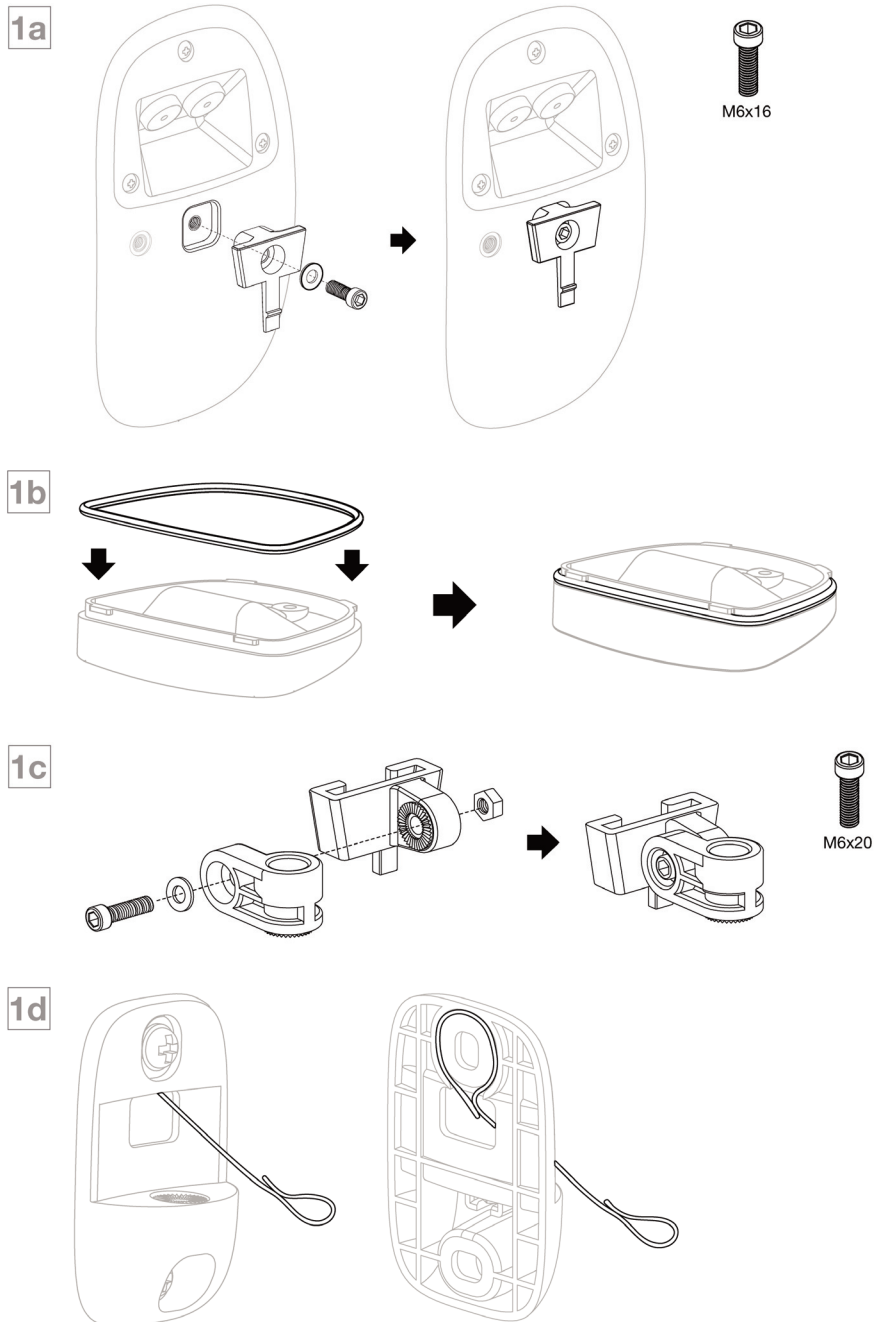

2

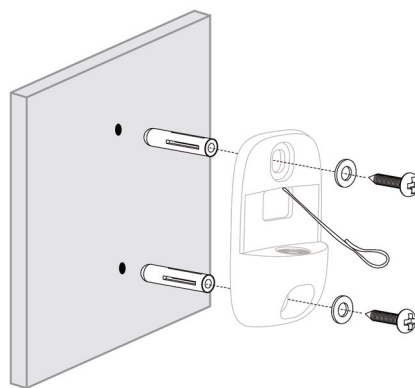

3

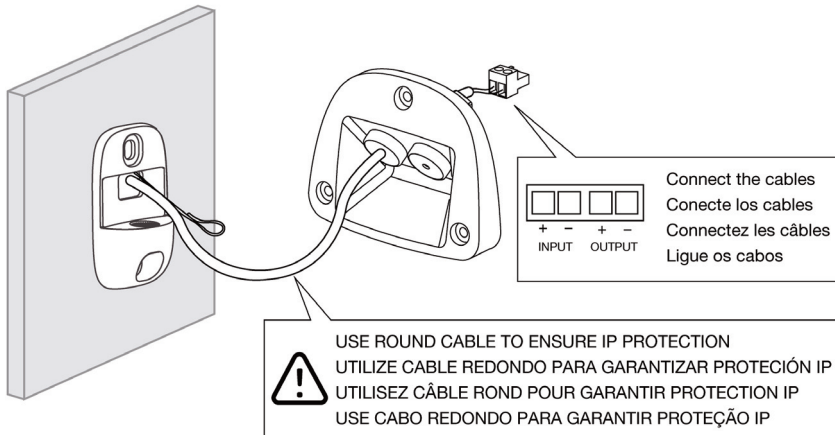

4

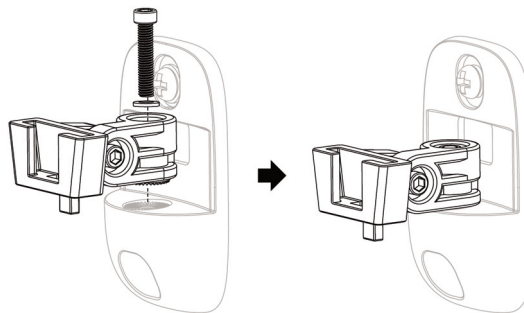

5

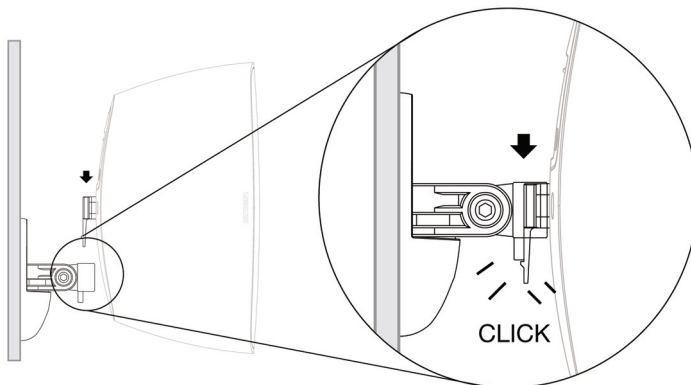

6

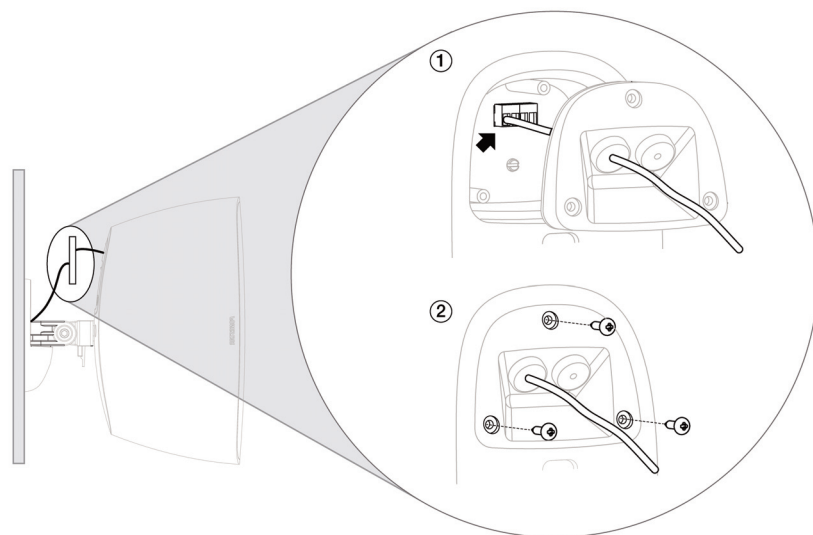

7

