

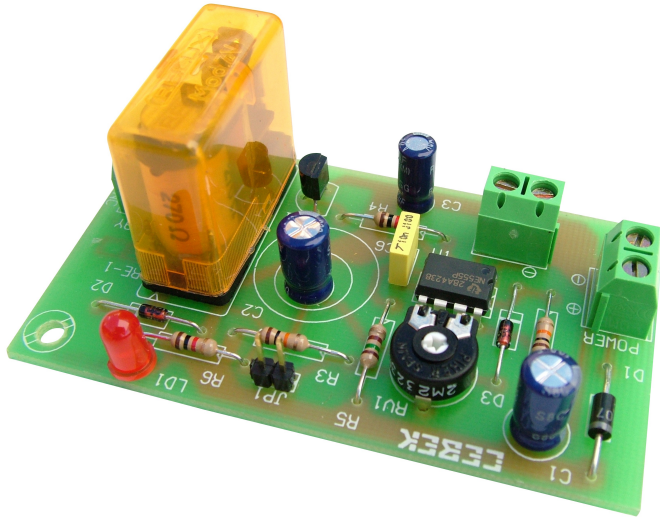

cebek[®]

TEMPO. RETARDADOR por DESCONEXION de 2 a 45 min. I-39



CARACTERISTICAS TECNICAS

Tensión de Alimentación.	12 V. CC
Consumo mínimo.	10 mA.
Consumo máximo.	60 mA.
Medidas.	78 x 43 x 30 mm.
Temporización mínima.	2 minutos.
Temporización máxima.	45 minutos.
Carga de salida máx. admisible.	5 A.
Protección contra inversión de polaridad, (P.I.P.).....	Si

Al ser conectado, el I-39 activa la salida. Al desconectarlo, mantendrá la salida activada durante el tiempo de trabajo pre-seleccionado.

Incorpora protección contra la inversión de polaridad, potenciómetro de ajuste, led indicador y bornes de conexión.

ALIMENTACION DEL MODULO. El I-39 debe ser alimentado con una tensión perfectamente estabilizada de 12V. CC., por ello le recomendamos no utilice simples alimentadores ni rectificadores, que afectarán negativamente al funcionamiento del módulo, sino una fuente de alimentación. Le sugerimos la FE-2, que se adapta perfectamente a las necesidades del circuito.

Instale un fusible y un interruptor como indica el dibujo, ambos son imprescindibles para la adecuada protección del módulo y para su propia seguridad, tal y como refleja la norma CE.

Consultada la disposición de la salidas de la fuente, una el positivo y el negativo de ésta a las entradas correspondientes del borne del I-38, indicado en el dibujo del Conexionado General. Procure que la distancia de la fuente de alimentación al circuito sea lo más corta posible, (50 cm. máx.). Antes de proseguir, cerciórese que ha realizado correctamente el montaje.

TEMPORIZACION Y FUNCIONAMIENTO. Instale un pulsador de calidad en el borne "Push", indicado en el Conexionado General. En su conexión, procure que la longitud del cable no supere los 30 cm. Si los superase, emplee cable apantallado, conectando la malla de éste al terminal negativo de la entrada de pulsador. No obstante, aún con cable apantallado, la longitud máxima del cable no podrá exceder los 60 cm. El no respetar este punto comportará el probable mal funcionamiento del circuito. El ajuste de la temporización se realiza mediante la regulación del potenciómetro indicado en el dibujo. Para realizar la primera prueba de funcionamiento colóquelo al mínimo, posteriormente podrá regularlo según desee. Una vez seleccionado el tiempo, active la alimentación del módulo. Éste quedará en espera de ser activado.

Presione entonces el pulsador de inicio. Mientras lo mantenga presionado, el módulo conectará la salida, pero no iniciará la temporización. Cuando lo suelte, automáticamente el I-39 comenzará la temporización y mantendrá la salida conectada, hasta que esta finalice, momento en el cual se desconectará.

Si antes de que la temporización concluya, vuelve a presionar el pulsador, el ciclo se reiniciará.

INSTALACION DE UN POTENCIOMETRO EXTERIOR. Si desea substituir la resistencia variable de ajuste de temporización por un potenciómetro exterior, primero desuelde y extraiga dicha pieza. Posteriormente conecte los terminales del nuevo potenciómetro, de (2,2M), al jumper JP1, indicado en apartado Conexionado General.

CONEXION DE LA SALIDA. CARGA. La salida del I-39 se realiza mediante un relé, dispositivo que admite cualquier tipo de carga que no supere los 5 A. El relé no es un componente que proporcione tensión, sino que su función se limita a dar paso o cortar el flujo eléctrico que le sea introducido, del mismo modo que ocurre en un interruptor común. Por ello, deberá alimentar la carga a través de este dispositivo.

El relé dispone de tres terminales de salida: el Común, el Normalmente abierto en reposo (NO), y el Normalmente cerrado en reposo, (NC). Realice la instalación entre el Común y el NO, como se especifica en el apartado Conexión de la Carga.

Adicionalmente, podrá realizar la conexión inversa del relé, instalando la carga entre el Común y el NC.

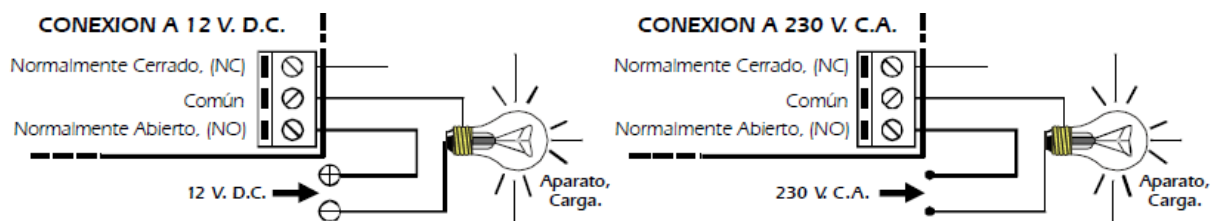

CONSIDERACIONES SOBRE LA SALIDA. Durante el funcionamiento del circuito, y según sea su carga, podrá producirse una fluctuación o un incorrecto funcionamiento de la salida. Si esto ocurre, instale un circuito anti-chispas entre los dos contactos del relé utilizados en la conexión, tal y como se muestra en el dibujo

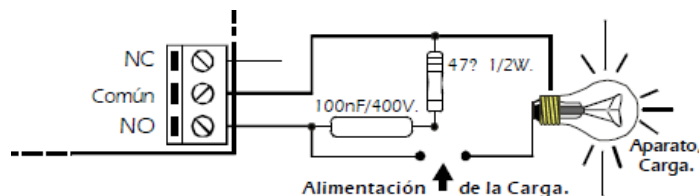

CONEXIONADO GENERAL

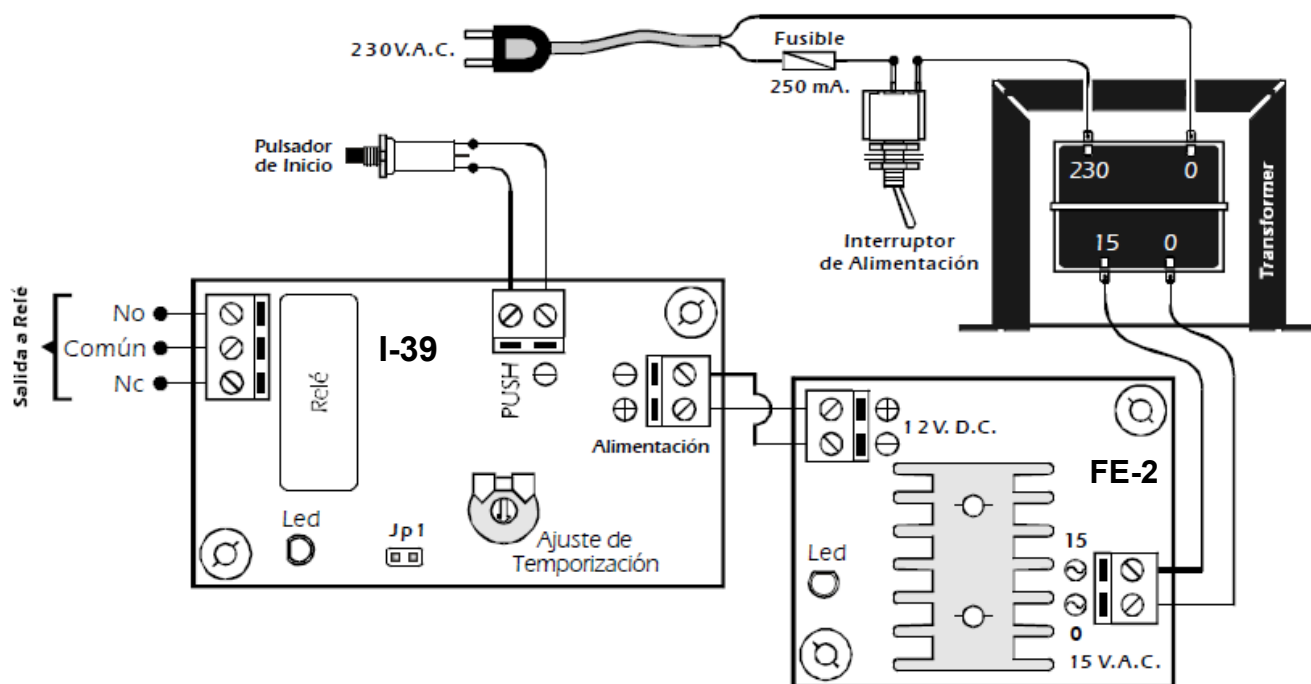

Cebek[®] es una marca Registrada del Grupo Fadisel