

Estación de reprocesado de soldadura y soporte de PCB

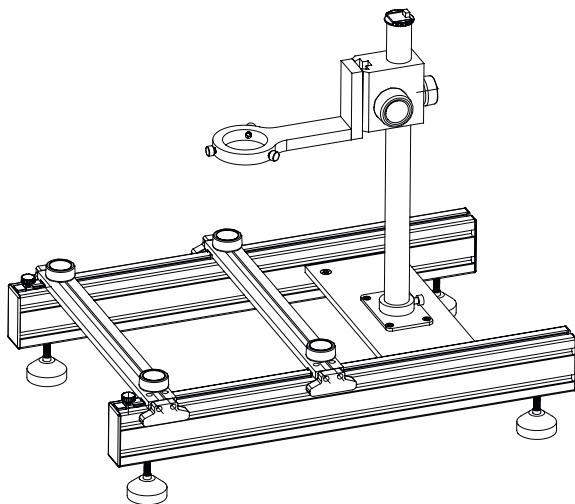

Características:

La herramienta multipropósito ofrece una excelente solución completa, ideal para sujetar PCBs de gran tamaño y para trabajos de desoldado, etc.

Los brazos de la estación de reparación pueden subir o bajar cómodamente, facilitando la utilización.

Las piezas de ajuste son del mismo material para microscopios, con alta calidad, perfecta estabilidad y precisión.

Las patas de goma se pueden mover en todas las direcciones, asegurando un funcionamiento de la plataforma siempre en una superficie uniforme.

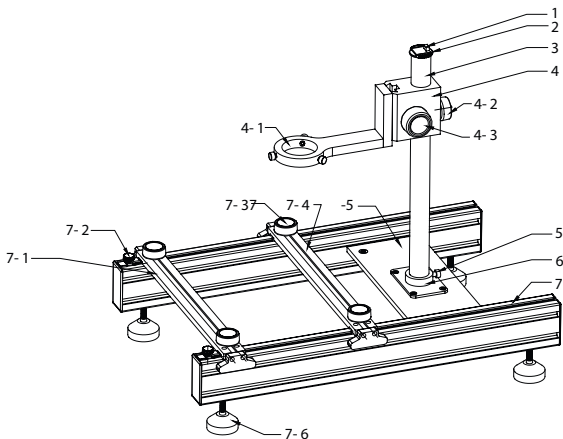

(Gráfico 1)

Nº de posición	Nombre de las piezas de repuesto
1 y 2	juego de bridas de cable
3	columna
4	base del soporte del foco
4-1	soporte del foco
4-2	pomo de control (para 4)
4-3	pomo de control (para 4-1)
5	soporte de la columna
6	base de la columna (pequeña)
7-5	base de la columna (grande)
7	barras largas del soporte del PCB
7-1 y 7-4	barras cortas del soporte del PCB
7-2	pomo de control preciso (para PCB)
7-3	pomo de control (para PCB)
7-6	patas de goma

Especificaciones:

- Rango de ajuste de altura aproximado: 0~230 mm
- Rango de ajuste de altura fino: 0~60 mm
- Tamaño máximo de sujeción del PCB: 250 mm (Largo o ancho)
- Tamaño mínimo de sujeción del PCB: 20 mm (Largo o ancho)

Pasos de la instalación:

(En la primera página, Gráfico 1, puede ver los números y nombres de todas las piezas de repuesto)

1. Sujete la columna (Pos. 3) en la base de la columna (Pos. 7-5) mediante 4 tornillos y tuercas.
2. Coloque la base de la columna (Pos. 6) alrededor de la columna (Pos. 3), utilice la llave hexagonal (incluida en el embalaje) para sujetarla.
3. Sujete la base soporte del foco (Pos. 4) en la columna (Pos. 3) mediante el pomo de control (Pos. 4-2).
4. Coloque el juego de bridas de cable (Pos. 1 y 2) en la columna (Pos. 3).
5. La instalación está hecha, ya puede empezar a trabajar.

Instrucciones de operación:

1. Coloque el precalentador bajo el soporte. Puede ajustar la altura de las patas de goma (Pos. 7-6) para conseguir la altura pretendida del precalentador. La altura máxima de las patas de goma es 20 mm.
2. Afloje el pomo de control (Pos. 7-3) , Coloque el PCB entre los dos soportes (Pos. 7-1 y Pos. 7-4), ajuste la distancia mediante los pomos hasta que ajuste bien en tamaño del PCB, luego fije los pomos de control (Pos. 7-3). Ahora el PCB estará bien sujeto en el soporte.
3. Coloque la bomba de aire a través del juego de bridas de cable (Pos 1 y 2), luego sujétela en el soporte del foco (Pos. 4-1) mediante los 3 pomos en el soporte. La altura se puede ajustar libremente mediante el pomo de control (Pos. 4-3).
4. Reajuste la posición de las barras mediante los pomos (Pos. 7-3, 7-2) y la barra frontal (Pos. 7-1) para asegurarse de que pueden sujetar el PCB en la posición más adecuada.
5. Ahora puede iniciar su trabajo de reprocesado y reparación.